

## SITUATION A) BLOCKIERTES SCHRADER-VENTIL AM HINTERRADDÄMPFER

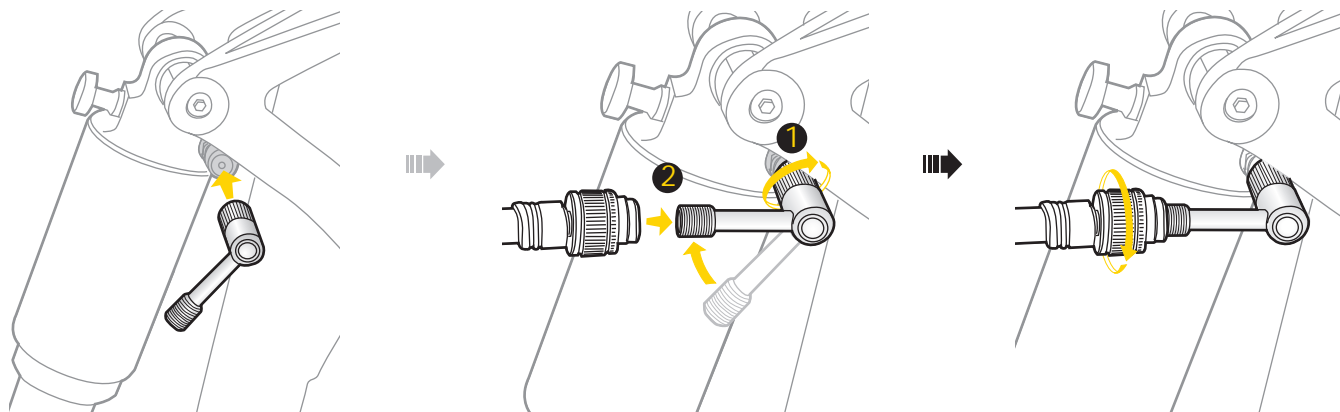

## SITUATION B) VERBINDEN VON SCHRADER-VENTIL MIT DÄMPFERPUMPE

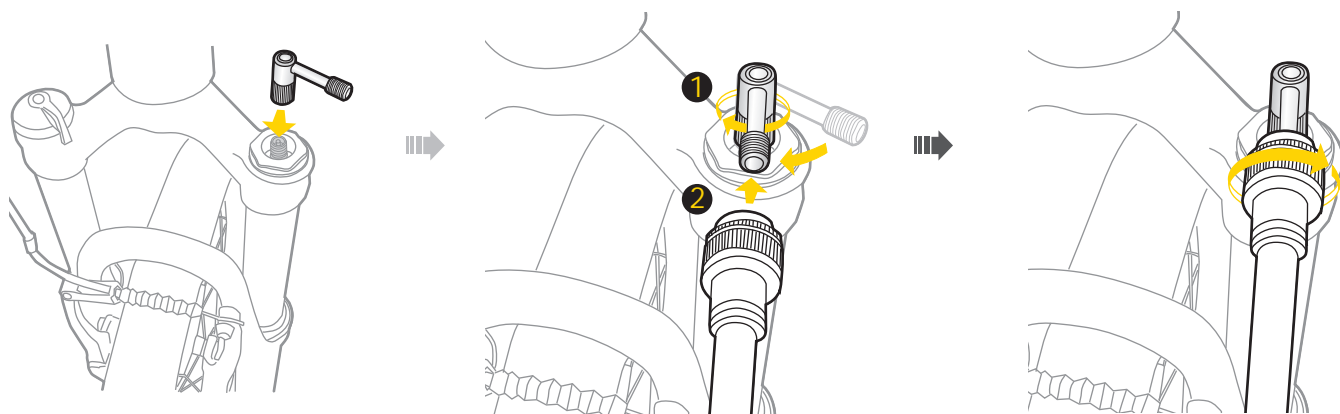

## SITUATION C) EINGESCHRÄNKTER PLATZ FÜR PUMPENKOPF AUF 12" BZW. 14" RÄDERN

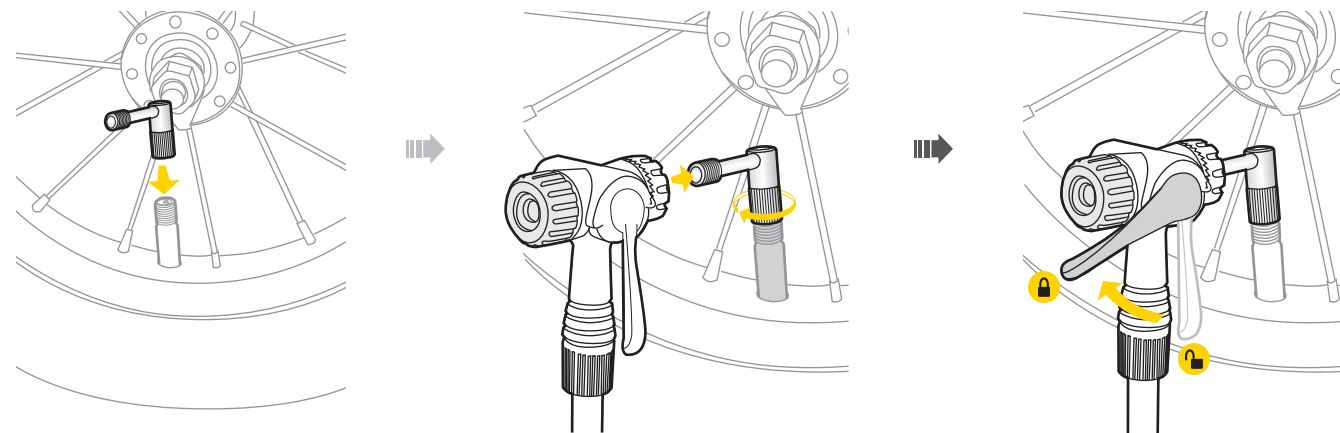

### HINWEIS

1. Sobald Dämpfer oder Reifen aufgepumpt werden, steigt die Druckanzeige sofort zum gegenwärtigen Druck des Dämpfers bzw. des Reifens. Der Druck muss erhöht werden bis das Rückschlagventil im Pressure-Rite geöffnet ist. Sie bemerken anschließend einen geringen Druckrückgang wenn sich das Rückschlagventil öffnet. Sobald dies eintritt, zeigt Ihre Druckanzeige den korrekten Druck an. Pumpen Sie nun bis zum gewünschten Druck auf.
2. Nachdem der gewünschte Druck erreicht ist, lösen Sie zunächst den Pumpenkopf vom Pressure-Rite bevor Sie den Pressure-Rite vom Dämpfer bzw. Reifen nehmen. Sofern Ihre Pumpe ein Druckablassventil besitzt, aktivieren Sie jenes bevor Sie den Pumpenkopf vom Pressure-Rite trennen.
3. Lassen Sie den Pressure-Rite nicht mit dem Dämpfer bzw. dem Reifen verbunden, solange kein Pumpvorgang statt findet.

### GEWÄHRLEISTUNG

2 Jahre Gewährleistung auf alle verbauten Teile, jedoch nur gegen Herstellermängel.

#### Gewährleistungsanspruch

Sie benötigen Ihren Originalkaufbeleg um den Gewährleistungs-Service zu erhalten. Bei Artikel die ohne Kaufbeleg eingesendet werden, wird davon ausgegangen, dass die Gewährleistung mit dem Herstellungsdatum beginnt. Alle Gewährleistungsansprüche werden ungültig, wenn der Artikel auf Grund eines Unfalls beschädigt oder zweckentfremdet wurde, Systemänderungen oder andere Veränderungen vorgenommen wurden oder der Artikel anderweitig verwendet wurde als in diesem Handbuch beschrieben.

\* Änderungen in Design und Eigenschaft bedürfen keiner vorherigen Ankündigung.

Topeak Produkte sind ausschließlich im Fahrradfachhandel erhältlich. Bitte nehmen Sie Kontakt mit Ihrem nächsten Topeak Händler auf, um offene Fragen zu klären. Für Kunden in Deutschland, Tel. 0261-899998-28  
Homepage: [www.topeak.de](http://www.topeak.de)