

安裝

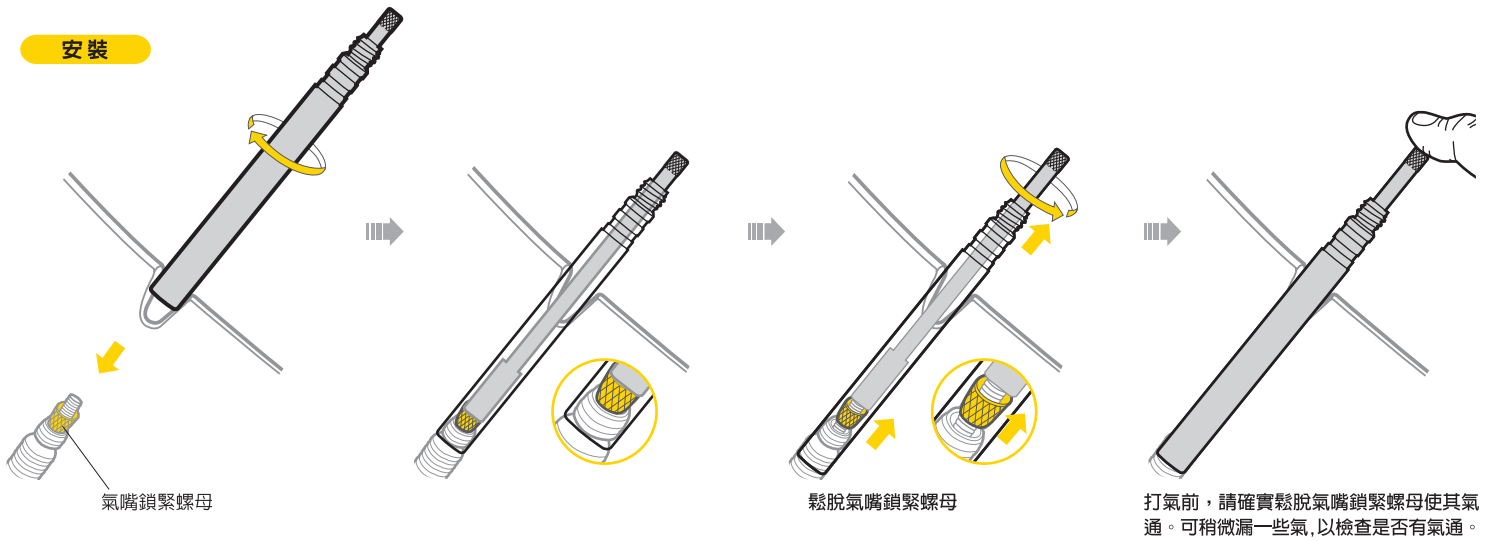

移除

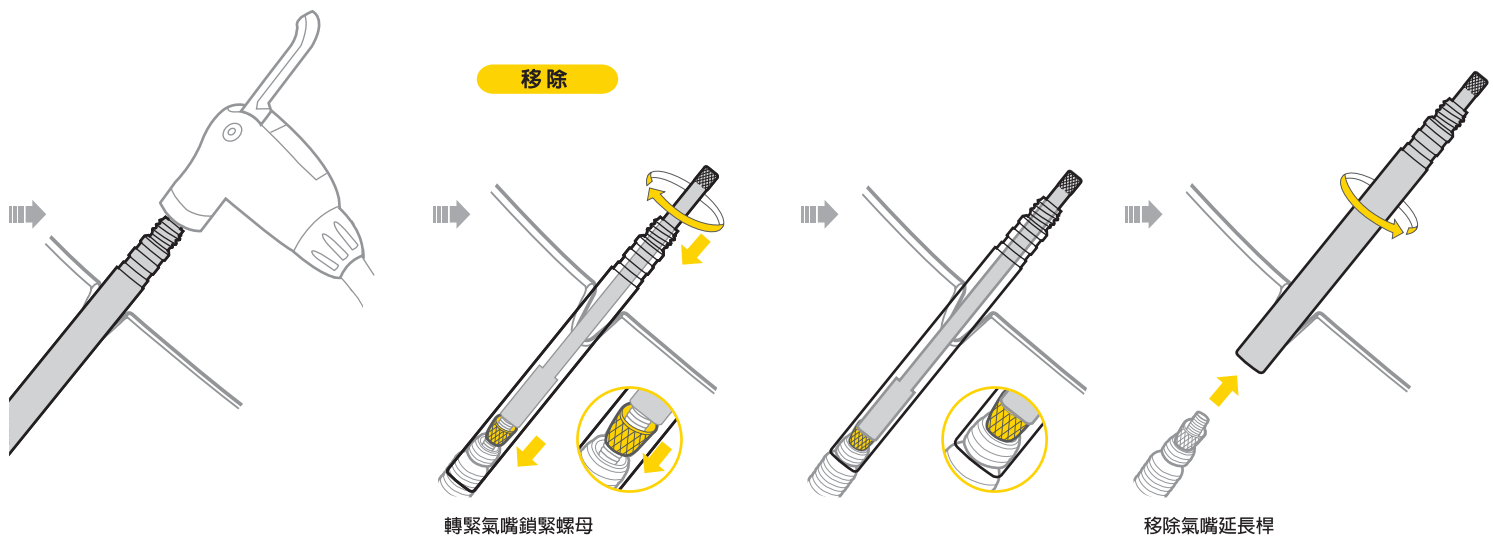

產品保固

二年品質保證，包含電子及機械零件的製造瑕疵部份。

保固要求

申請保固期限中的服務，須檢具原購買時之發票，若無法提供，則其保固期限將自製造日期開始算起。若因使用者不慎摔壞、使用不當、自行改裝、更改系統或未能按照說明書上的正確操作方式，本產品將不被列入保固範圍。

Topeak產品僅有在本公司授權的專業經銷商購買，才能享有保固的權利。

Topeak產品相關的資訊，請洽詢Topeak當地授權的經銷商，或聯絡

台灣 捷安特 服務專線：0800-461406

中國上海 海伯司達 服務專線：(0) 21-5031-9375

網址：www.topeak.com

Copyright © Topeak, Inc. 2006

M-TFV02-CH 5/06