



最大荷重限制

25 kg



本產品適用於坊間大部份單車種類，唯獨不適用於缺少後上叉或後下叉的車種。



請勿使用於草地、凹凸不平的地面或較為柔軟的平面上。請定期確認本產品與單車的穩定度，以免單車傾倒，造成危險。



收摺時請小心，以免夾傷。

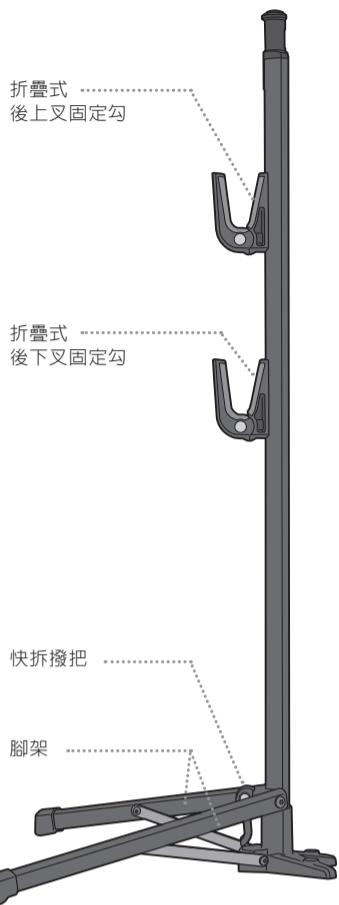

操作說明

1 鬆開快拆撥把並將腳架完全展開。

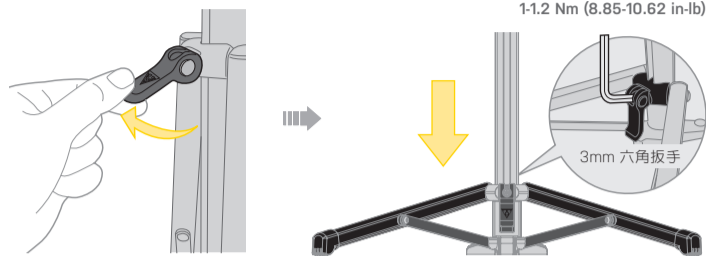

如有必要，請使用 3mm 六角扳手調整緊度。
建議扭力值：
1-1.2 Nm (8.85-10.62 in-lb)

2 折起固定勾並上下移動調整至適當位置，打開固定勾即可迫緊固定。

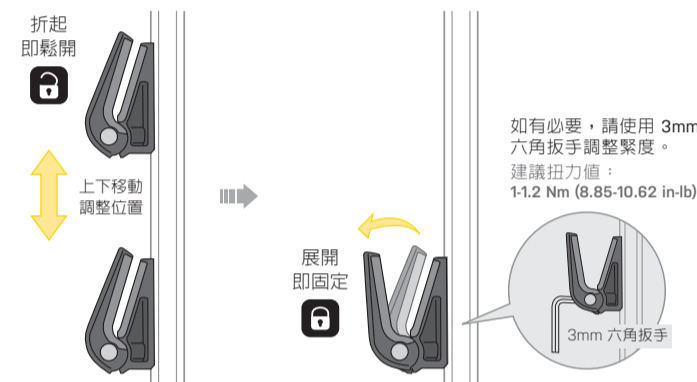

如有必要，請使用 3mm 六角扳手調整緊度。
建議扭力值：
1-1.2 Nm (8.85-10.62 in-lb)

如何快速調整固定勾

1 請先將您的 Transformer™ Stand DX 擺在單車旁。折起固定勾並調整高度，使固定勾與後上叉/後下叉的間距維持在 3 公分左右，如圖所示。

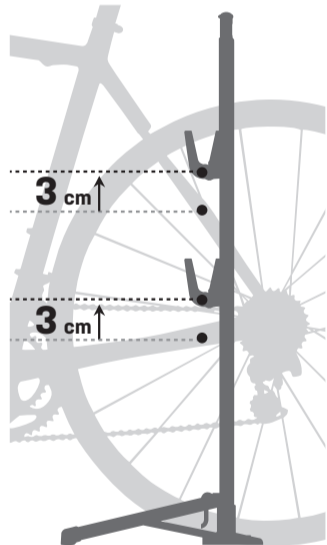

2 架上單車，並視需求微調固定勾的高度。

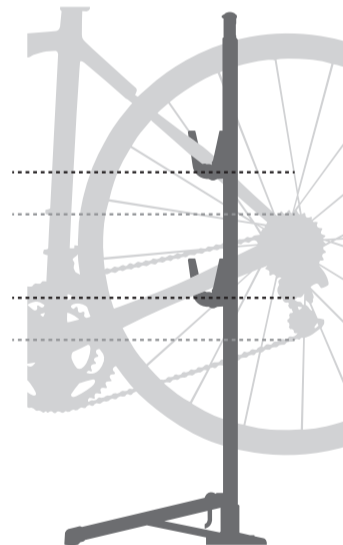

注意事項



架上單車後請勿重壓，以免危險



使用時請注意，後輪與腳架之間需預留適當的空間，並確認轉動曲柄時，後輪與齒盤能夠順暢運轉。

產品保固

保固要求

申請保固期限中的服務，須檢具購買時之發票，若無法提供，則其保固期限將自製造日期開始算起。若因使用者不慎摔壞、使用不當、自行改裝、更改系統或未能按照說明書上的正確操作方式，本產品將不被列入保固範圍。

* 本公司保留產品規格變更之權利。

Topeak 產品相關的資訊，請洽詢 Topeak 當地授權的經銷商。

網址：www.topeak.com